

Dětský sonický kartáček • NÁVOD K OBSLUZE **CZ** 4-7

Detská sonická kefka • NÁVOD NA OBSLUHU **SK** 8-11

Kids sonic brush • USER MANUAL **GB** 12-15

Gyermek szonikus fogkefe • HASZNÁLATI ÚTMUTATÓ **H** 16-19

Soniczna szczoteczka do zębów dla dzieci • INSTRUKCJA OBSŁUGI **PL** 20-23

SONETIC



10/7/2018

eta

1

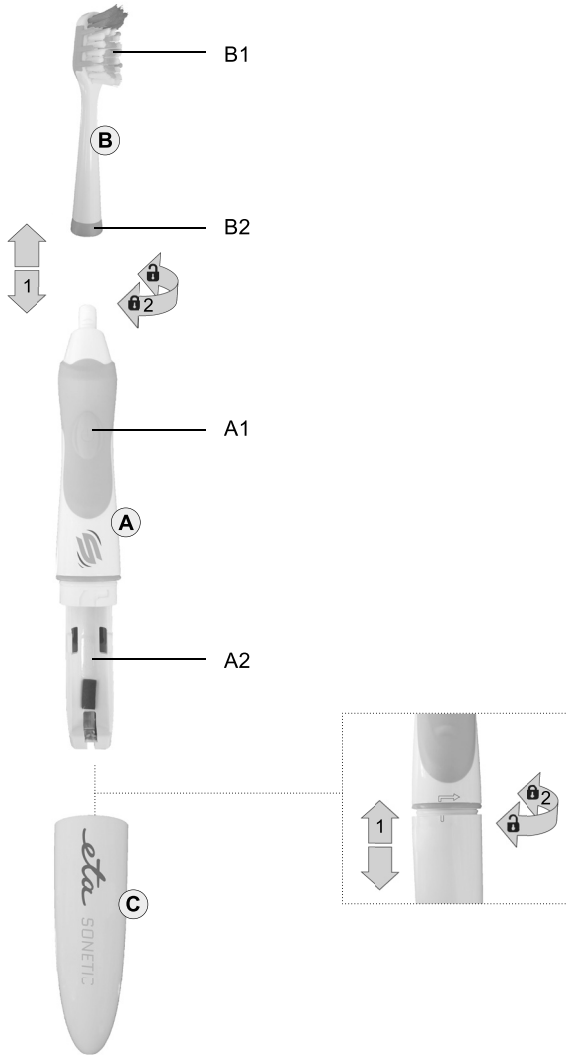

2

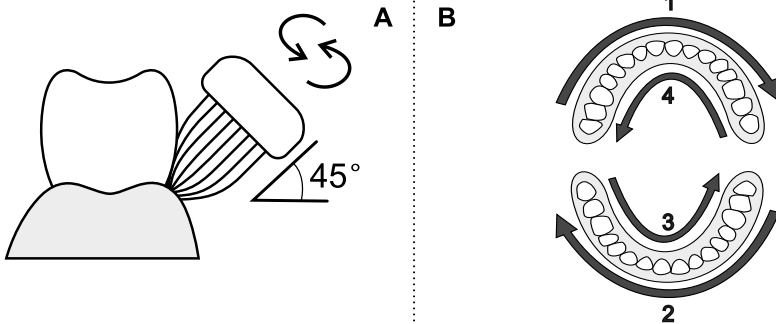

CZ	I. BEZPEČNOSTNÍ UPOZORNĚNÍ	4
	II. POPIS OVLÁDACÍCH PRVKŮ	5
	III. POKYNY K OBSLUZE	5
	IV. ČIŠTĚNÍ A ÚDRŽBA	6
	V. EKOLOGIE	6
	VI. TECHNICKÁ DATA	7
SK	I. VŠEOBECNÉ BEZPEČNOSTNÉ POKYNY	8
	II. OPIS OVLÁDAČOV	9
	III. POKYNY K OBSLUHE	9
	IV. ČISTENIE A ÚDRŽBA	10
	V. EKOLÓGIA	10
	VI. TECHNICKÉ ÚDAJE	11
GB	I. GENERAL SAFETY INSTRUCTIONS	12
	II. DESCRIPTION OF FEATURES	13
	III. INSTRUCTIONS FOR USE	13
	IV. CLEANING AND MAINTENANCE	14
	V. ENVIRONMENTAL PROTECTION	14
	VI. TECHNICAL DATA	15
HU	I. ÁLTALÁNOS BIZTONSÁGI ELŐÍRÁSOK	16
	II. A KEZELÉSI ELEMÉK LEÍRÁSA	17
	III. KEZELÉSI UTASÍTÁSOK	17
	IV. TISZTÍTÁS ÉS KARBANTARTÁS	18
	V. ÖKOLÓGIA	19
	VI. MŰSZAKI ADATOK	19
PL	I. OGÓLNE INSTRUKCJE BEZPIECZEŃSTWA	20
	II. OPIS ELEMENTÓW STERUJĄCYCH	21
	III. INSTRUKCJA OBSŁUGI	21
	IV. CZYSZCZENIE I KONSERWACJA	22
	V. EKOLOGIA	23
	VI. DANE TECHNICZNE	23

CZ Obrázky jsou pouze ilustrační; dodané příslušenství a spotřebič se mohou mírně lišit.

SK Obrázky sú len ilustračné; dodané príslušenstvo a spotrebič sa môžu mierne líšiť.

GB The pictures are only illustrative, the supplied accessory and appliance may differ.

HU A képek csak illusztrációk; a tartozékok és a készülék kis mértékben eltérhetnek.

PL Ilustracje są tylko poglądowe, załączone akcesoria i urządzenie mogą się różnić.

eta 0711

NÁVOD K OBSLUZE

Vážený zákazníku, děkujeme Vám za zakoupení našeho produktu. Před uvedením tohoto přístroje do provozu si velmi pozorně přečtěte návod k obsluze a tento návod spolu se záručním listem, pokladním dokladem a podle možností i s obalem a vnitřním obsahem obalu dobře uschovejte.

I. BEZPEČNOSTNÍ UPOZORNĚNÍ



- Instrukce v návodu považujte za součást spotřebiče a postupte je jakémukoliv dalšímu uživateli spotřebiče.
- Tento spotřebič mohou používat děti a osoby se sníženými fyzickými či mentálními schopnostmi nebo nedostatkem zkušeností a znalostí, pokud jsou pod dozorem nebo byly poučeny o používání spotřebiče bezpečným způsobem a rozumí případným nebezpečím. Čištění a údržbu prováděnou uživatelem nesmějí provádět děti bez dozoru. Děti si se spotřebičem nesmějí hrát.
- Nikdy spotřebič nepoužívejte, pokud nepracuje správně, pokud upadl na zem a poškodil se.
- Používejte zinko uhlíkovou nebo alkalickou baterii velikosti AAA. Při výměně baterie dodržte vyznačenou polaritu. Pokud kartáček nebudete dlouhodobě používat, vyjměte z něj baterii.
- Pokud má baterie stopy koroze nebo vytékajícího elektrolytu, okamžitě ji vyměňte, v opačném případě se může kartáček poškodit.
- Udržujte baterii a kartáček mimo dosah dětí a nesvéprávných osob.
- Osoba, která spolkně baterii, musí okamžitě vyhledat lékařskou pomoc!
- Spotřebič je určen pouze pro individuální použití v domácnostech k osobní péči o ústní dutinu! Není určen pro komerční použití, pro více pacientů v ambulancích zubních lékařů ani v jiných zdravotnických zařízeních!
- Nepoužívejte venku ani v prostředí, kde se používají aerosolové prostředky (např. spreje), nebo kde se manipuluje s kyslíkem.
- **Neponořujte tělo kartáčku do vody a jiných tekutin!**
- Spotřebič ani příslušenství nezasunujte do žádných tělesných otvorů, kromě ústní dutiny.
- Spotřebič není určen pro ošetřování chrupu zvířat.
- Po použití příslušenství vždy vyčistěte. Nedodržení tohoto pokynu by mohlo způsobit zhoršení vašeho zdravotního stavu z důvodu podpory růstu plísní a bakterií, není-li provedena dezinfekce.
- **Spotřebič nenechávejte v chodu bez dozoru!**
- Spotřebič chraňte proti prachu, chemikáliím, toaletním potřebám, tekutým kosmetickým přípravkům, velkým změnám teplot a nevystavujte jej přímému slunečnímu záření.
- Nepokoušejte se sami spotřebič opravovat.

SPECIÁLNÍ BEZPEČNOSTNÍ POKYNY

- Pokud používaná zubní pasta obsahuje peroxid, jedlou sodu nebo jiný bikarbonát (často u bělících zubních past), po použití důkladně vyčistěte kartáček i rukojeť, abyste zabránili poškození spotřebiče.

- Nepoužívejte spotřebič na dětech, nesvéprávných osobách či osobách, které nedokáží vyjádřit své pocity.
- Pokud vaše dítě v nedávné době podstoupilo operaci zubů či dásní, trpělo dlouhodobými potížemi se zuby nebo podstoupilo extenzivní zákroky v posledních 2 měsících, případně pokud máte podezření na problémy zubního charakteru, poraďte se před použitím spotřebiče s dětským zubním lékařem.
- Pokud by se objevily nějaké zdravotní potíže (např. dochází k výraznému krvácení nebo pokud krvácení neustává po 2 týdnech používání), přestaňte spotřebič používat a kontaktujte o radu dětského zubního lékaře.
- Udržujte příslušenství mimo dosah dětí a nesvéprávných osob.
Kartáčky jsou dostatečně malé, aby mohly uváznout v hrdle, případně být spolknuty.
- Spotřebič splňuje bezpečnostní standardy pro elektromagnetická zařízení.
Pokud však vy nebo vaše dítě používáte některé z následujících zařízení: kardiostimulátor, elektrokardiograf nebo jiné zdravotní zařízení implantované do těla nebo používané jako podpora, před použitím se poraďte s lékařem nebo s výrobcem implantovaného zařízení.
- Z hygienických důvodů nepoužívejte jeden kartáček pro více osob ani s jinými lidmi.
Mohlo by dojít k přenosu infekcí nebo zánětu v ústní dutině.
- Spotřebič používejte pouze s originálním příslušenstvím určeným pro tento typ.
Nepoužívejte poškozené / deformované nástavce.
- Tento spotřebič včetně jeho příslušenství používejte pouze pro účel, pro který je určen tak, jak je popsáno v tomto návodu. Spotřebič je určen pouze pro čištění zubů, dásní a jazyku. Spotřebič nikdy nepoužívejte pro žádný jiný účel.
- **VAROVÁNÍ:** Při nesprávném používání přístroje, které není v souladu s návodem k obsluze, existuje riziko poranění.
- Případné texty v cizím jazyce a obrázky uvedené na obalech, nebo výrobku, jsou přeloženy a vysvětleny na konci této jazykové mutace.
- Výrobce neodpovídá za škody způsobené nesprávným používáním spotřebiče a příslušenství (např. **poranění**) a není odpovědný ze záruky za spotřebič v případě nedodržení výše uvedených bezpečnostních upozornění.

II. POPIS OVLÁDACÍCH PRVKŮ

A – Tělo kartáčku

A1 – tlačítko zap./vyp.

A2 – bateriový prostor

B – Kartáček (2 ks)

B1 – hlava kartáčku

B2 – barevný kroužek pro rozlišení uživatele

C – Kryt baterie

Pozn. Náhradní kartáčky můžete zakoupit pod objednacím číslem ETA071190100.

III. POKYNY K OBSLUZE

Odstraňte veškerý obalový materiál a vyjměte spotřebič i s jeho příslušenstvím. Před prvním použitím opláchněte části, které přijdou do styku s ústní dutinou, v čisté teplé pitné vodě.

VLOŽENÍ BATERIE

Podle obr. 1 odejměte kryt baterie **C** a do prostoru **A2** vložte novou baterii typu AAA (součástí balení). Opačným způsobem kryt uzavřete.

V závislosti na použitém režimu čištění a použité baterii poskytne kartáček dobu chodu přibližně 3-6 hodin, což při používání 2x denně 2 minuty odpovídá až 3 měsícům.

POUŽITÍ

Před použitím spojte kartáček **B** s tělem kartáčku **A** podle obr. 1. Pro odejmutí kartáčku postupujte opačným způsobem.

Spotřebič nezapínejte, pokud nemá nasazený kartáček!

Namočte kartáček a naneste na něj malé množství zubní pasty. Pak kartáček přiložte k zubům dítěte v mírném úhlu vůči dásním (viz obr. 2A) a zapněte stisknutím tlačítka zapnutí **A1**. Po zapnutí pohybuje kartáčkem pomalu a s mírným tlakem podél zubů (krouživým pohybem), abyste nevynechali žádnou část ani zub. U každého zubu zůstaňte přibližně 2-3 sekundy. Čištění každé části úst (kvadrantu) by mělo trvat přibližně 30 sekund (viz obr. 2B), na uplynutí této doby a změnu kvadrantu vás upozorní krátké přerušení vibrací. Po použití spotřebič vypněte stisknutím tlačítka **A1**.

Doba chodu kartáčku je omezena na 2 minuty, což odpovídá odborníky doporučenému času čištění. Pokud budete chtít v čištění pokračovat, jednoduše kartáček zapněte znovu.

Poznámky

- Pokud je toto první sonický kartáček vašeho dítěte a nemá s touto technologií čištění zkušenost, může mu chvíli trvat, než si zvykne na specifické vibrace (tj. brnění). Většina uživatelů však dodává, že si na tuto skutečnost po pár čištění rychle zvykla a čištění se pro ně stalo naprosto přirozené.
- Na zuby nevyvíjejte přílišný tlak.
- Kartáček můžete používat také pokud máte fixní rovnátka, fazety, korunky apod. Vězte však, že při používání na rovnátka se štětinky kartáčku rychleji opotřebují.
- Po 3 měsících používání doporučujeme vyměnit kartáček **B** za nový. Kartáček vyměňte i dřívě, pokud pozorujete výrazné opotřebení či jeho poškození.

IV. ČIŠTĚNÍ A ÚDRŽBA

V rámci zachování maximální hygieny kartáček B po každém použití vyčistěte!

K čištění těla kartáčku nepoužívejte izopropylalkohol, ocet ani bělidlo, mohlo by dojít ke změně barvy. Kartáček **B** i tělo kartáčku **A** opláchněte pod tekoucí vodou, tělo kartáčku pak otřete vlhkým hadříkem. Tělo kartáčku **A** však neponořujte do vody. K čištění nepoužívejte myčku nádobí! Před opětovným použitím nechejte tělo kartáčku **A** řádně vysušit.

Spotřebič i s veškerým příslušenstvím skladujte na suchém, bezprašném a bezpečném místě mimo dosah dětí a nesvéprávných osob.

V. EKOLOGIE



Pokud to rozměry dovolují, jsou na všech kusech vytištěny znaky materiálů použitých na výrobu balení, komponentů a příslušenství, jakož i jejich recyklace. Uvedené symboly na výrobku nebo v průvodní dokumentaci znamenají, že použité elektrické nebo elektronické výrobky nesmí být likvidovány společně s komunálním odpadem. Za účelem správné likvidace výrobku jej odevzdejte na určených sběrných místech, kde budou přijaty zdarma. Správnou likvidací tohoto produktu pomůžete zachovat cenné přírodní zdroje a napomáháte prevenci potenciálních negativních dopadů na životní prostředí a lidské zdraví, což by mohly být důsledky nesprávné likvidace odpadů.

Další podrobnosti si vyžádejte od místního úřadu nebo nejbližšího sběrného místa (www.elektrovin.cz). Při nesprávné likvidaci tohoto druhu odpadu mohou být v souladu s národními předpisy uděleny pokuty. Vybitou baterii vyjměte a vhodným způsobem prostřednictvím k tomu určených speciálních sběrných sítí bezpečně zlikvidujte. Baterii nikdy nelikvidujte spálením!

VI. TECHNICKÁ DATA

Hmotnost (g) cca	30
Spotřebič třídy ochrany	III.
Rozměry cca (dxhvx), (mm)	170 x 25 x 25

Změna technické specifikace a obsahu případného příslušenství dle modelu výrobku vyhrazena výrobcem.

Údržbu rozsáhlejšího charakteru nebo údržbu, která vyžaduje zásah do vnitřních částí spotřebiče, musí provést odborný servis!

Nedodržením pokynů výrobce zaniká právo na záruční opravu!

Případné další informace o spotřebiči a servisní síti získáte na infolince +420 545 120 545 nebo na internetové adrese www.eta.cz.

UPOZORNĚNÍ A SYMBOLY POUŽITÉ NA SPOTŘEBIČI, OBALECH NEBO V NÁVODU:

HOUSEHOLD USE ONLY – Pouze pro použití v domácnosti.

DO NOT IMMERSE IN WATER OR OTHER LIQUIDS – Neponořovat do vody nebo jiných tekutin.



TO AVOID DANGER OF SUFFOCATION, KEEP THIS PLASTIC BAG AWAY FROM BABIES AND CHILDREN. DO NOT USE THIS BAG IN CRIBS, BEDS, CARRIAGES OR PLAYPENS. THIS BAG IS NOT A TOY. – Nebezpečí udušení. Nepoužívejte tento sáček

v kolébkách, postýlkách, kočárcích nebo dětských ohrádkách. PE sáček odkládejte mimo dosah dětí. Sáček není na hraní.

Symbol  znamená UPOZORNĚNÍ.

NÁVOD NA OBSLUHU

Vážený zákazník, ďakujeme Vám za zakúpenie nášho produktu. Pred uvedením tohto prístroja do prevádzky, si veľmi pozorne prečítajte návod na obsluhu a tento návod spolu so záručným listom, dokladom o predaji a podľa možnosti aj s obalom a vnútorným vybavením obalu dobre uschovajte.

I. VŠEOBECNÉ BEZPEČNOSTNÉ POKYNY

- Inštrukcie v návode považujte za súčasť spotrebiča a postúpte ich akémukoľvek ďalšiemu užívateľovi spotrebiča.
- Tento spotrebič môžu používať deti a osoby so zníženými fyzickými či mentálnymi schopnosťami alebo nedostatkom skúseností a znalostí, pokiaľ sú pod dozorom alebo boli poučené o používaní spotrebiča bezpečným spôsobom a rozumejú prípadným nebezpečenstvám. Čistenie a údržbu vykonávanú používateľom nesmú vykonávať deti bez dozoru. Deti sa so spotrebičom nesmú hrať.
- Nikdy nepoužívajte spotrebič, ak nepracuje správne, ak spadol na zem a poškodil sa.
- Používajte zinkovo uhlíkovú alebo alkalickú batériu veľkosti AAA. Pri výmene batérie dodržte vyznačenú polaritu. Pokiaľ kefku nebudete dlhodobo používať, vyberte z nej batériu.
- Ak má batéria stopy korózie alebo vytekajúceho elektrolytu, okamžite ju vymeňte, v opačnom prípade sa môže kefka poškodiť.
- Vybitú batériu zlikvidujte vhodným spôsobom (viď ods. **V. EKOLÓGIA**).
- Udržujte batériu a kefku mimo dosahu detí a nesvojprávnych osôb. Osoba, ktorá prehltnie batériu, musí okamžite vyhľadať lekársku pomoc!
- Spotrebič je určený len pre individuálne použitie v domácnostiach k osobnej starostlivosti o ústnu dutinu! Nie je určený pre komerčné použitie, pre viac pacientov v ambulanciách zubných lekárov ani v iných zdravotníckych zariadeniach!
- Nepoužívajte vonku ani v prostredí, kde sa používajú aerosolové prostriedky (napr. **spreje**), alebo kde sa manipuluje s kyslíkom.
- **Neponárajte pohonnú jednotku do vody a iných tekutín!**
- Spotrebič ani príslušenstvo nezasúvajte do žiadnych telesných otvorov, okrem ústnej dutiny.
- Spotrebič nie je určený pre ošetrovanie chrupu zvierat.
- Po použití príslušenstva vždy vyčistite. Nedodržanie tohto pokynu by mohlo spôsobiť zhoršenie vášho zdravotného stavu z dôvodu podpory rastu plesní a baktérií, ak nie je vykonaná dezinfekcia.
- **Spotrebič nenechávajte v chode bez dozoru!**
- Spotrebič chráňte proti prachu, chemikáliám, toaletným potrebám, tekutým kozmetickým prípravkom, veľkým zmenám teplôt a nevystavujte ho priamemu slnečnému žiareniu.
- Nepokúšajte sa sami spotrebič opravovať.

ŠPECIÁLNE BEZPEČNOSTNÉ POKYNY

- Ak používaná zubná pasta obsahuje peroxid, jedľú sódu alebo iný bikarbonát (často u bieliacich zubných pást), po použití dôkladne vyčistite kefku aj rukoväť, aby ste zabránili poškodeniu spotrebiča.
- Nepoužívajte spotrebič na deťoch, nesvojprávnych osobách či osobách, ktoré nedokážu vyjadriť svoje pocity.
- Ak vaše dieťa v poslednom čase podstúpilo operáciu zubov či ďasien, trpelo dlhodobými problémami so zubami alebo podstúpilo extenzívne zákroky v posledných 2 mesiacoch, prípadne ak máte podozrenie na problémy zubného charakteru, poraďte sa pred použitím spotrebiča s detským zubným lekárom.
- Ak by sa objavili nejaké zdravotné problémy (napr. dochádza k výraznému krvácaniu alebo ak krvácanie neustáva po 2 týždňoch používania), prestaňte spotrebič používať a kontaktujte o radu detského zubného lekára.
- Udržujte prístupnosť mimo dosahu detí a nesvojprávnych osôb.
- Spotrebič spĺňa bezpečnostné štandardy pre elektromagnetické zariadenie. Ak však vy alebo vaše dieťa používate niektoré z nasledujúcich zariadení: kardiostimulátor, elektrokardiograf alebo iné zdravotné zariadenie implantované do tela alebo používané ako podpora, pred použitím sa poraďte s lekárom alebo s výrobcom implantovaného zariadenia.
- Z hygienických dôvodov nepoužívajte jednu kefku pre viac osôb ani s inými ľuďmi. Mohlo by dôjsť k prenosu infekcií alebo zápalu v ústnej dutine.
- Spotrebič používajte iba s originálnym príslušenstvom určeným pre tento typ. Nepoužívajte poškodené / deformované nadstavce.
- Tento spotrebič vrátane jeho príslušenstva používajte iba na účel, na ktorý je určený tak, ako je popísané v tomto návode. Spotrebič je určený len pre čistenie zubov, ďasien a jazyku. Spotrebič nikdy nepoužívajte na žiadny iný účel.
- **VAROVANIE:** Pri nesprávnom používaní prístroja, ktoré nie je v súlade s návodom na obsluhu, existuje riziko poranenia.
- Prípadné texty v cudzom jazyku a obrázky uvedené na obaloch, alebo výrobku, sú preložené a vysvetlené na konci tejto jazykovej mutácie.
- Výrobca nezodpovedá za škody spôsobené nesprávnym používaním spotrebiča (napr. **poranenie**) a nie je povinný poskytnúť záruku na spotrebič v prípade nedodržania zhora uvedených bezpečnostných upozornení.

II. OPIS OVLÁDAČOV

A — Telo kefky

A1 — tlačidlo zap./vyp.

A2 — batériový priestor

B — Kefka (2 ks)

B1 — hlava kefky

B2 — farebný krúžok pre rozlíšenie užívateľa

C — Kryt batérie

Pozn. Náhradné kefky môžete zakúpiť pod objednávacím číslom ETA071190100.

III. POKYNY K OBSLUHE

Odstráňte všetok obalový materiál a vyberte spotrebič aj s jeho príslušenstvom.

Pred prvým použitím opláchnite časti, ktoré prídu do styku s ústnou dutinou, v čistej teplej pitnej vode.

NABÍJANIE KEFKY

Podľa obr. 1 odstráňte kryt batérie **C** a do priestoru **A2** vložte novú batériu typu AAA (súčasťou balenia). Opačným spôsobom kryt uzatvorte.

V závislosti na použítom režime čistenia a použitej batérii poskytne kefka dobu chodu približne 3—6 hodín, čo pri používaní 2x denne 2 minúty zodpovedá až 3 mesiacom.

POUŽITIE

Pred použitím spojte kefku **B** s telom kefky **A** podľa obr. 1. Pre odobratie kefky postupujte opačným spôsobom. **Spotrebič nezapínajte, pokiaľ nemá nasadenú kefku!**

Namočte kefku a naneste na ňu malé množstvo zubnej pasty. Potom kefku priložte k zubom dieťaťa v miernom uhle voči ďasnám (viď obr. 2A) a zapnite stlačením tlačidla zapnutie **A1**.

Po zapnutí spotrebiča miernym tlakom a pomaly pohybujte kefkou pozdĺž zubov krúživým pohybom, aby ste nevynechali žiadnu časť ani zub. U každého zuba zostaňte približne 2-3 sekundy. Čistenie každej časti úst (kvadrantu) by malo trvať približne 30 sekúnd (viď obr. 2B), na uplynutí tejto doby a zmenu kvadrantu vás upozorní krátke prerušenie vibrácií. Po použití spotrebič vypnite stlačením a tlačidla **A1**.

Doba chodu kefky je obmedzená na 2 minúty, čo zodpovedá odborníkmi odporúčanému času čistenia. Ak budete chcieť v čistení pokračovať, jednoducho kefku zapnite znova.

Poznámky

- Ak je toto prvá sonická kefka vášho dieťaťa a nemá s touto technológiou čistenia skúsenosť, môže mu chvíľu trvať, než si zvykne na špecifické vibrácie (tj. brnenie). Väčšina užívateľov však dodáva, že si na túto skutočnosť po pár čisteniach rýchlo zvykla a čistenie sa pre nich stalo úplne prirodzené.
- Na zuby nevyvíjajte prílišný tlak.
- Kefku môžete používať tiež ak máte fixné rovnátka, fazety, korunky a pod. Vedzte však, že pri používaní na rovnátka sa štetinky kefky rýchlejšie opotrebojú.
- Po 3 mesiacoch používania odporúčame vymeniť kefku **B** za novú. Kefku vymeňte aj skôr, ak pozorujete výrazné opotrebovanie či jej poškodenie.

IV. ČISTENIE A ÚDRŽBA

Hlavu kefky **B1** i telo kefky **B** opláchnite pod tečúcou vodou, telo kefky potom utrite vlhkou handričkou. Na čistenie tela kefky nepoužívajte izopropylový dezinfekčný roztok, ocot ani bielidlo, pretože by mohlo dôjsť k strate farby.

Kefkový nástavec Telo kefky **A** však neponárajte do vody. Na čistenie nepoužívajte umývačku riadu! Pred opätovným použitím nechajte telo kefky **A** riadne vysušiť. Spotrebič i so všetkým príslušenstvom skladujte na suchom, bezprašnom a bezpečnom mieste mimo dosahu detí a nesvojprávnych osôb.

V. EKOLÓGIA



Ak to rozmery umožňujú, na všetkých dieloch sú vytlačené znaky materiálov, ktoré sú použité na obalový materiál, komponenty a príslušenstvo, ako aj na ich recyklovanie. Uvedené symboly na výrobku alebo v sprievodnej dokumentácii znamenajú, že použité elektrické alebo elektronické výrobky nesmú byť likvidované spoločne s komunálnym odpadom. Za účelom správnej likvidácie výrobku ich odovzdajte na k tomu určených zberných miestach, kde budú prijaté zdarma.

Správnou likvidáciou tohto produktu pomôžete zachovať cenné prírodné zdroje a napomáhate prevencii potenciálnych negatívnych dopadov na životné prostredie a ľudské zdravie, čo by mohli byť dôsledky nesprávnej likvidácie odpadov. Ďalšie podrobnosti si vyžiadajte od miestneho úradu alebo najbližšieho zberného miesta (viď. www.envidom.sk). Pri nesprávnej likvidácii tohto druhu odpadu môžu byť v súlade s národnými predpismi udelené pokuty. Vybitú batériu vyberte a zlikvidujte ju prostredníctvom špecializovanej zbernej siete. Batériu nikdy nelikvidujte spálením!

VI. TECHNICKÉ ÚDAJE

Hmotnosť (g) cca	30
Spotrebič ochranej triedy	III.
Rozmery (dxhvxv), (mm):	170 x 25 x 25

Zmena technickej špecifikácie a obsahu prípadného príslušenstvo podľa modelu výrobku je vyhradená výrobcem.

Výmenu súčiastok, ktorá vyžaduje zásah do elektrických častí spotrebiča, musí vykonať špecializovaný servis! Nedodržaním pokynov výrobcu zaniká právo na záručnú opravu!

Prípadné ďalšie informácie o spotrebiči a servisnej sieti získate na infolinke +420 545 120 545 alebo na internetovej adrese www.eta.sk.

UPOZORNENIA A SYMBOLY POUŽITÉ NA SPOTREBIČI, OBALOCH ALEBO V NÁVODE:

HOUSEHOLD USE ONLY — Len na použitie v domácnosti. DO NOT IMMERSE IN WATER OR OTHER LIQUIDS — Neponárat' do vody alebo iných tekutín.



TO AVOID DANGER OF SUFFOCATION, KEEP THIS PLASTIC BAG AWAY FROM BABIES AND CHILDREN. DO NOT USE THIS BAG IN CRIBS, BEDS, CARRIAGES OR PLAYPENS. THIS BAG IS NOT A TOY. — Nebezpečenstvo udusenía. Nepoužívajte toto

vrecúško v kolískach, postielkach, kočíkoch alebo detských ohrádkach. PE vrecko odkladajte mimo dosahu detí. Vrecko nie je na hranie.

Symbol  znamená UPOZORNENIE.

INSTRUCTIONS FOR USE

Dear customer, thank you for purchasing our product. Please read the operating instructions carefully before putting the appliance into operation and keep these instructions including the warranty, the receipt and, if possible, the box with the internal packing.

I. GENERAL SAFETY INSTRUCTIONS

- Consider the instructions for use as a part of the appliance and pass them on to any other user of the appliance.
- Children and persons with limited physical or mental capabilities or lack of experience may only use this appliance if they are supervised or have been instructed of the use of the appliance in a safe manner and understand possible risks. Unattended children must not perform cleaning and maintenance intended to be performed by users. Children must not play with the appliance.
- Never use the appliance if it does not correctly work or fell on the ground and is damaged.
- Use zinc-carbon or alkaline battery of AAA size. Observe the indicated polarity when exchanging batteries. If you are going not to use the toothbrush for a long time, remove the batteries.
- If the battery shows any indications of corrosion or leaking electrolyte, immediately replace it, otherwise the brush might get damaged.
- Dispose the empty battery in the appropriate manner (see article **V. ECOLOGY**).
- Keep the battery and toothbrush out of reach of children and incapacitated persons. Person who has swallowed the battery must immediately seek for medical assistance!
- The appliance is only intended for individual use at home for personal oral cavity care! It is not intended for commercial use, for more than one patient in dentist's consulting rooms or in any other healthcare facilities!
- Do not use the application in exterior or where aerosol products are used (such as **sprays**), or where oxygen is handled.
- **Do not immerse the driver unit in water or other liquids!**
- Do not insert the appliance or its accessories in any body cavities, except for oral cavity.
- The appliance is not designed to care for animal teeth.
- Clean the accessories after each use. Failure to adhere to this instruction might cause worsening your state of health, because without disinfection, spread of mildew and bacteria is supported.
- **Do not leave the appliance unattended!**
- Protect the appliance from dust, chemicals, toiletries, liquid cosmetics, large fluctuations in temperature, and direct sunshine.
- Do not attempt to repair the appliance by yourselves.
- Keep the accessories out of reach of children and incapacitated persons.

SPECIAL SAFETY INSTRUCTIONS

- If your toothpaste contains peroxide, baking soda or other bicarbonate (frequently used in whitening toothpastes), thoroughly clean the brush and the handle after use to prevent damaging the appliance.
- Do not use the appliance in care for children, incapacitated persons or persons who are unable to express their feelings.
- If you or your child have undergone tooth or gum operation recently, suffered long-term problems with teeth or were subject to extensive medical interventions in the last 2 months, or if you suspect problems of dental character, consult paediatric dentist before using the appliance.
- If you experience any health troubles (for example considerable bleeding, or if any bleeding persists even after 2 weeks of use of the brush), stop using the appliance and contact your physician for consultation.
- The appliance complies with the safety standards for electromagnetic radiation. However if you or your child uses any of the following devices: cardiostimulator, electrocardiograph or other medical device implanted in your body or used as a support, consult your physician or the implant manufacturer before use.
- For hygienic reasons do not share the toothbrush with another person or more persons. Infections could spread or oral cavity inflammation could be initiated.
- Only use the appliance with the original accessories designated for the respective type. Do not use damaged/deformed adapters.
- Only use this appliance including its accessories for the designated purpose as described in this instruction manual. The appliance is only designed for cleaning teeth, gums and tongue. Never use the appliance for any other purpose.
- **WARNING:** There is a risk of injury in case of incorrect use (not in accordance with the manual) of the appliance.
- All text in other languages and pictures shown on the packaging, or the product itself, are translated and explained at the end of this language mutation.
- The producer does not undertake any responsibility for damage caused by improper use of the appliance (e.g. **injury etc.**) and its guarantee does not cover the appliance in the case of failure to comply with the safety warning above.

II. DESCRIPTION OF FEATURES

A – Brush body

A1 – ON/OFF switch

A2 – battery compartment

B – Brush (2 pcs)

B1 – brush head

B2 – coloured ring to distinguish users

C – Battery cover

Note: Replacement brushes can be purchased under order number ETA071190100.

III. INSTRUCTIONS FOR USE

Remove all packaging materials and take out the appliance and any accessories. Parts which come in contact with the oral cavity must be rinsed in warm drinking water before first use.

INSERTING THE BATTERY

Remove the battery cover **C** as per Fig. 1 and insert a new AAA battery (included) into the compartment **A2**. Close the cover in the opposite way. Depending on the cleaning mode and on the battery used, the brush will provide approximately 3-6 hours of operation which corresponds to about 63 months when used twice a day for two minutes.

USE

Before use, connect the brush **B** with the brush body **A** as per Fig. 1. To remove the brush, proceed the other way round. **Do not switch on the appliance without the brush attached!** Moisten the brush and apply a small amount of toothpaste on it. Put the toothbrush to the child's teeth at a slight angle towards the gums (see Fig. 2A) and switch it on by pressing the switch button **A1**. When the appliance is switched on, move the brush slowly along the teeth in small circular motions, applying a slight pressure, so as not to miss any tooth or area in the mouth. Clean each tooth for about 2-3 seconds. Each part of the mouth (quadrant) should be cleaned for about 30 seconds (see Fig. 2B), a short interruption of vibrations on the brush will prompt you to move to another quadrant after this time elapses. Switch off the appliance after use by pressing button **A1**.

The brush operating time is limited to 2 minutes which corresponds to the time for cleaning recommended by experts. If you wish to continue cleaning, simply switch on the brush again.

Notes

- If this is the first sonic toothbrush your child is using and the child has not had any experience with this cleaning technology, it might take them a while to get used to the specific vibrations (tingling). However, most users say that they got used to it quickly after a few uses and cleaning became perfectly natural for them.
- Do not apply excessive pressure on your teeth.
- You can also use this brush when you have fixed braces, facets, crowns, etc. However, please bear in mind that if the brush is used with braces, the brush bristles are subject to more wear.
- We recommend that you replace the brush **B** with a new one after 3 months of use. However, if the brush is showing signs of significant wear or damage, replace it sooner.

IV. CLEANING AND MAINTENANCE

For maximum hygiene, clean the brush B after each use! Do not use isopropyl rubbing alcohol, vinegar or bleach to clean brush body as this may cause discoloration. Rinse the brush head **B1** and the brush body **A** under running water and wipe the brush body with a damp cloth. Do not immerse the brush body **A** in water. Do not use a dishwasher for cleaning! Allow the brush body **A** to dry properly before its re-use.

Store the appliance and all the accessories in a dry, dust-free and safe place, out of reach of children and incapacitated persons.

V. ENVIRONMENTAL PROTECTION



If dimensions permit, all pieces have printed symbols of materials used for production of packing, components and accessories as well as recycling symbols.

The symbols on the product or documentation means the electric or electronic parts used in the appliance may not be disposed off together with communal waste. Hand over the electric or electronic part to a waste collection yard for free disposal. Proper disposal of the product will help preserving valuable natural resources and preventing potential negative impacts on environment and human health that would otherwise result from improper waste disposal. For more details, please contact your local authorities or collection yard. Fines may be imposed for improper disposal of this type of waste pursuant to national directives. Remove battery from the appliance and dispose it off in a suitable way using special collection centres. Do not incinerate the battery!

VI. TECHNICAL DATA

Weight (g) approximately	30
Protection class of the appliance	III.
Size, (mm):	170 x 25 x 25

The manufacturer reserves the right to change the technical specifications and accessories for the respective models. Expert service must do the large maintenance or to intervene into inside parts of the appliance! Non-observance of the instructions of the manufacturer cancels the right for guarantee repair!

WARNINGS AND SYMBOLS USED ON THE APPLIANCE, PACKAGING OR IN THE INSTRUCTIONS MANUAL:

HOUSEHOLD USE ONLY; DO NOT IMMERSE IN WATER OR OTHER LIQUIDS;



TO AVOID DANGER OF SUFFOCATION, KEEP THIS PLASTIC BAG AWAY FROM BABIES AND CHILDREN. DO NOT USE THIS BAG IN CRIBS, BEDS, CARRIAGES OR PLAYPENS. THIS BAG IS NOT A TOY.

The  symbol indicates a WARNING.

HASZNÁLATI UTASÍTÁS

Kedves Vásárló! Köszönjük, hogy termékünket választotta. A készülék használata előtt, kérjük, figyelmesen olvassa el a használati útmutatót és őrizze meg a jótállási jeggyel, pénztári bizonylattal, ill. lehetőleg a termék csomagolásával és a csomagolás belső részeivel együtt.

I. ÁLTALÁNOS BIZTONSÁGI ELŐÍRÁSOK



- Az útmutató utasításait tekintse a készülék tartozékaként és juttassa el azt a készülék bármilyen további felhasználójának.
- A készüléket csak akkor használhatják gyerekek, fizikális, vagy mentális fogyatékkal élő személyek, illetve kevés tapasztalattal rendelkező emberek, ha felügyelet alatt vannak, vagy megfelelő felvilágosítást kaptak a készülék biztonságos használatáról és megértették az esetleges veszélyeket! A tisztítást és karbantartást nem végezhetik el a gyerekek, ha nincsenek felügyelet alatt!
A gyerekek nem játszhatnak a készülékkel!
- Soha ne használja a készüléket, ha az nem működik megfelelően, leesett, vagy megsérült!
- Cink-szén, vagy lúgos AAA méretű elemeket használjon! Az elemek cseréjénél tartsa be a kijelölt polaritást! Ha nem használja a fogkefét hosszabb ideig, vegye ki az elemeket!
- Ha az elem rozsdás, vagy az elektrolit szivárog belőle azonnal cserélje ki, ellenkező esetben a fogkefe károsodását okozhatja!
- A lemerült elemet az előírásoknak megfelelően dobja ki (lásza **ÖKOLÓGIA** fejezetet)!
- Tartsa a fogkefét és az elemeket a gyerekektől és magatehetetlen személyektől távol! Ha véletlenül lenyelné az elemet, azonnal forduljon orvoshoz!
- A készüléket otthoni használatra tervezték, személyi szájapoláshoz! A készüléket nem szabad üzleti céllal használni, nem használhatja például több páciens a fogorvosnál, illetve nem használható más egészségügyi létesítményekben sem!
- Ne használja a készüléket olyan környezetben, ahol aeroszolokat, vagy oxigént használnak!
- **A meghajtó egységet ne merítse vízbe, vagy más folyadékba!**
- A készüléket és annak tartozékait ne dugja be semmilyen testnyílásba, a száj kivételével!
- A készülékkel nem szabad állati fogakat tisztítani!
- Használat után mindig tisztítsa meg a tartozékokat! Ennek az utasításnak a be nem tartása egészségügyi problémákat okozhat, a baktériumok és penész miatt!
Mindig végezze el a fertőtlenítést!
- **Ne hagyja a készüléket működni felügyelet nélkül!**
- Védje a készüléket portól, kémiai szerektől, túlzott nedvességtől, folyékony kozmetikai cikkektől, nagy hőmérséklet változásoktól és ne tegye ki a készüléket közvetlen napsugárnak!
- Ne próbálja a készüléket egyedül javítani!

SPECIÁLIS BIZTONSÁGI ELŐÍRÁSOK

- Amennyiben a fogkrém, amelyet használni fog peroxidot, étkezési szódabikarbónát, vagy más bikarbonátot tartalmaz (gyakori a fogfehérítő fogkrémeknél), használat után mindig alaposan tisztítsa le a fogkefét és fogantyúját annak érdekében, hogy a készülék ne károsodjon!
- A készüléket nem használhatják gyerekek, magatehetetlen személyek, vagy olyan személyek, akik nem képesek az érzéseiket kifejezni!
- Ha az Ön gyermeke a közelmúltban fog, vagy íny műtéten esett át, hosszútávú fogproblémákkal küzd, az utobbi 2 hónapban súlyos beavatkozáson esett át, illetve gyakran jönnek elő nála fogproblémák, akkor használat előtt konzultáljon a fogkefe használatáról fogorvosával!
- **Ha bármilyen egészségügyi problémák lépnek fel (pl. erős vérzés, vagy ha a vérzés 2 hét után sem áll el), hagyja abba a készülék használatát és forduljon tanácsért gyermeke fogorvosához!**
- A készülék az elektromágneses berendezésekről szóló biztonsági előírásoknak felel meg! Ha Ön, vagy az Ön gyermeke használ pl. pacemakert, elektrokardiográfot, vagy más, emberi testbe beépített berendezést, a fogkefe használata előtt forduljon fogorvosához, vagy konzultáljon a beépített berendezés gyártójával!
- Higiéniai okokból ne használjon egy fogkefét több ember!
Ellenkező esetben szájfertőzést kaphat!
- A készüléket csak az eredeti, ehhez a típushoz javasolt tartozékokkal használja!
Ne használjon sérült/deformált tartozékokat!
- A készüléket és tartozékait csak olyan céllal használja, amire az tervezve lett és ahogy a használati utasításban le van írva! A készüléket csak a fogak, fogínyek és nyelv tisztításához szabad használni! Soha ne használja a készüléket más céllal!
- **FIGYELEM:** olyan készülék használata, amely nem egyezik meg a használati utasítással, esetén a sérülés veszély léphet elő.
- A csomagoláson, illetve a készüléken található esetleges idegen nyelvű szövegek és képek magyarázata és fordítása a nyelv mutációjának végén található.
- A gyártó nem felel a készülék nem rendeltetésszerű használatából eredő károkért (pl. **sérülések stb.**) és nem felelős a készülék jóállásáért a fenti biztonsági figyelmeztetések be nem tartása esetén.

II. A KEZELÉSI ELEMELÉIRÁSA

A – A kefe teste

A1 – bekapcsoló/kikapcsoló nyomógomb

A2 – elemtartó rekesz

B – Kefe (2 db)

B1 – a kefe fejrésze

B2 – sznes gyűrű a felhasználó megjelölésére

C – Az elem fedele

Megj.: Tartalék fogkefét az ETA071190100 rendelési szám szerint vásárolhat.

III. KEZELÉSI UTASÍTÁSOK

Távolítson el minden csomagolóanyagot, majd vegye ki a készüléket és tartozékait. Az első használatbavétel előtt öblítse le azokat a részeket, amelyek a szájüreggel érintkeznek tiszta, meleg ivóvízzel.

AZ ELEM BEHELYEZÉSE

Az 1. ábra szerint vegye le az elemtartó rekesz fedelét **C** és az **A2** jelű térbe helyezzen be egy AAA típusú új elemet (a csomagolás azt tartalmazza) Fordított módon zárja le a fedelet. Az alkalmazott tisztítási módtól függően a teljesen feltöltött új elem körülbelül 3-6 órás működési időt biztosít, ami a naponta 2x–2 perces használattal kb 3 hónapi működési időnek felel meg.

ALKALMAZÁS

Használatbavétel előtt, csatlakoztassa egymáshoz a kefe **B** a kefe testével **A** az 1. ábra szerint. A kefe fejrésze eltávolítását fordított módon végezze.

Ne kapcsolja be a készüléket, amíg nem helyezte el annak keféjét!

Nedvesítse meg az ecsetet, és nyomjon ki arra kis mennyiségű fogkrémet. Ezután helyezze a kefét a gyermek fogakhoz, a fogínyhez képest enyhe szögben (ld. a 2.A. ábrát) és a kapcsoló benyomásával kapcsolja azt be. Mérsékelt nyomással bekapcsolja a kefét és lassan mozgassa a kefét a fogak mentén oda-vissza, hogy ne hagyjon ki egyetlen részt vagy fogat sem. Oda-vissza úgy, hogy ne maradjon ki a fogak egyetlen része sem és ne hagyjon ki fogat. Minden fognál időzzön kb. 2–3 másodpercig. A szájüreg mindegyik negyede (kvadránsa) tisztítása közelítőleg 30 másodpercig tartson (lásd a 2B. ábrát), az ezen idő leteltére és a szájnegyed megváltoztatására a kefe rövid leállása figyelmeztet. A készüléket annak használata után kapcsolja ki az **A1** nyomógomb megnyomásával.

A kefe tisztítási ideje 2 percre korlátozott, ami megfelel a szakértők által javasolt tisztítási időnek. Ha a tisztítást folytatni kívánja, akkor egyszerűen kapcsolja be ismét a kefét.

Megjegyzés

- Ha ez az első szonikus fogkefe, és az Ön gyermekének nincsenek ezzel a tisztítási technikával tapasztalatai, akkor eltarthat egy darabig, amíg megszokja annak különös bizsergését. A legtöbb felhasználó azonban hozzáteszi, hogy azt néhány tisztítás során gyorsan megszokta, a tisztítás ezután részére teljesen természetessé vált.
- Ne gyakoroljon a fogakra túlzott nyomást.
- A kefét akkor is használhatja, ha fix fogszabályozót használ, fazettája, fogászati koronája stb. van. Meg kell azonban jegyezni, hogy ha a kefét a fogszabályozóra asználja, akkor a kefe sortéi gyorsabban elhasználódnak.
- 3 hónapos használat után javasoljuk a **B** kefét kicserélni egy újra. A kefét hamarabb is kicserélheti, ha azon jelentős elhasználódást vagy sérülést észlel.

IV. TISZTÍTÁS ÉS KARBANTARTÁS

A kefe B maximális higiénája betartása érdekében azt minden használat után tisztítsa ki! Megjegyzés: Ne használjon izopropil-alkoholt, ecetet vagy fehérítőt a nyél tisztításához, mert az elszíneződést okozhat. A kefe fejét **B1** és a kefe testét **A** folyó víz alatt öblítse le, majd a kefe fejét egy nedves ruhával törölje meg. A kefe testét **A** azonban ne merítse bele a vízbe A tisztításhoz ne használjon edénmosogatót sem! Ismételt használat előtt hagyja a kefe testét **A** megfelelően megszáradni.

A készüléket valamennyi tartozékával együtt tárolja száraz, pormentes és biztonságos helyen, gyermekek és nem önjogú személyek elől elzárva.

V. ÖKOLÓGIA



Amennyiben a méretek lehetővé teszik, a készülék valamennyi darabján fel van tüntetve a csomagolóanyagok, komponensek és tartozékok gyártására használt anyagok jelei, továbbá azok újrahasznosítására vonatkozó jelzések. A terméken vagy annak kísérő dokumentációjában feltüntetett jelzések azt jelentik, hogy az elektromos és elektronikus termékeket nem szabad a kommunális hulladékokkal együtt ártalmatlanítani. A helyes ártalmatlanítás céljából adja le azokat az arra kijelölt hulladékgyűjtő helyeken, ahol azokat ingyenesen veszik át. A termékek helyes ártalmatlanításával értékes természeti forrásokat segít megőrizni és megelőzi azok nem megfelelő ártalmatlanításból következő potenciálisan negatív hatásait a környezetre és az emberi egészségre. További részleteket kérjen a helyi önkormányzattól vagy a legközelebbi hulladékgyűjtő helyen. Ezen hulladék anyagok helytelen ártalmatlanítása néhány ország előírásai szerint pénzbírsággal is járhat. A kimerült elemet vegye ki és az arra kialakított speciális gyűjtőhálózat útján biztonságosan likvidálja. Az elemet soha ne likvidálja elégetéssel!

VI. MŰSZAKI ADATOK

Súly (g) kb.	30
A készülék érintésvédelmi osztálya	III.
Termék méretei (mm):	170 x 25 x 25

A technikai specifikációk és modell szerinti esetleges tartozékok változtatásának jogát a gyártó fenntartja! Illusztratív képek. A készülék elektromos részeibe való beavatkozást igénylő alkatrészcsereket kizárólag szakszerviz végezhet! A gyártói utasítások figyelmen kívül hagyása a garanciális javításra való jogosultság megszűnését vonja maga után!

A KÉSZÜLÉKEN, ANNAK CSOMAGOLÁSÁN VAGY ÚTMUTATÓJÁBAN TALÁLHATÓ FIGYELMEZTETÉSEK ÉS SZIMBÓLUMOK:

HOUSEHOLD USE ONLY – Kizárólag háztartási használatra alkalmas.

DO NOT IMMERSE IN WATER OR OTHER LIQUIDS – Ne merítse vízbe vagy más folyadékba.



TO AVOID DANGER OF SUFFOCATION, KEEP THIS PLASTIC BAG AWAY FROM BABIES AND CHILDREN. DO NOT USE THIS BAG IN CRIBS, BEDS, CARRIAGES OR PLAYPENS. THIS BAG IS NOT A TOY. – Fulladásveszély. Tartsa a PE zacskót gyermekektől

elzárt helyen. A zacskó nem játékszer. Ne használja ezt a zacskót bölcsőkben, kiságyakban, babakocsikban, vagy gyerek járókákban.

Az  szimbólum FIGYELMEZTETÉST jelent.

eta 0711

INSTRUKCJA OBSŁUGI

Szanowny Kliencie, dziękujemy za zakup naszego produktu. Przed uruchomieniem urządzenia, uważnie przeczytaj instrukcję obsługi i wraz gwarancją, paragonem i, jeśli to możliwe, z opakowaniem i wewnętrzną zawartością schowaj na bezpieczne miejsce.

I. OGÓLNE INSTRUKCJE BEZPIECZEŃSTWA 

- Wskazówki zawarte w instrukcji obsługi należy przekazać innemu użytkownikowi urządzenia.
- To urządzenie może być używane przez dzieci i osoby o ograniczonej sprawności fizycznej lub psychicznej, lub brakiem doświadczenia i wiedzy, jeżeli są nadzorowane lub przeszkolone w zakresie obsługi urządzenia w sposób bezpieczny i zrozumiały potencjalne zagrożenia. Czyszczenie i konserwacja wykonywana przez użytkownika nie może być wykonywana przez dzieci bez nadzoru. Dzieci nie powinny bawić się urządzeniem.
- Nigdy nie używać urządzenia, gdy nie działa prawidłowo, spadło na ziemię i zostało uszkodzone.
- Jeżeli używasz baterii cynkowo-węglowej lub baterii alkalicznej AAA, przy wymianie potrzeba zwrócić uwagę na biegunowość. Jeśli szczoteczka nie jest długo używana, należy wyjąć baterię.
- Jeśli bateria ma ślady korozji lub wypływającego elektrolitu, natychmiast wymienić, w przeciwnym razie może to spowodować uszkodzenie szczoteczki.
- Zużyta baterię zlikwidować w odpowiedni sposób (patrz rozdz. **V. EKOLOGIA**).
- Baterię i szczotkę przechowywać w miejscu niedostępnym dla dzieci i osób nieodpowiedzialnych. Osoba, która połknie baterię, musi natychmiast skonsultować się z lekarzem!
- Urządzenie jest przeznaczone do indywidualnego użytku w domu do osobistej pielęgnacji jamy ustnej! Nie jest przeznaczone do użytku komercyjnego, dla wielu pacjentów w przychodniach dentystów i innych placówkach medycznych!
- Nie należy stosować na wolnym powietrzu lub w środowisku, w którym stosuje się środki w aerozolu (np. **spray**) lub gdzie jest stosowany tlen.
- **Nie wolno zanurzać jednostki zasilającej w wodzie lub innych cieczach!**
- Urządzenia lub akcesoriów nie należy wkładać do żadnych otworów ciała tylko do ust.
- Urządzenie nie jest przeznaczone do pielęgnacji zębów zwierząt.
- Po użyciu akcesoriów zawsze należy je oczyścić. Nieprzestrzeganie tej zasady może doprowadzić do pogorszenia stanu zdrowia, ze względu na wspieranie rozwoju pleśni i bakterii, jeśli nie przeprowadzono dezynfekcji.
- **Nie należy pozostawiać urządzenia bez nadzoru!**
- Należy chronić urządzenie przed kurzem, chemikaliami, potrzebami toaletowymi, kosmetykami w płynie, dużymi zmianami temperatury i przed bezpośrednim promieniowaniem słonecznym.
- Nie należy podejmować prób samodzielnej naprawy urządzenia.

SPECJALNE INSTRUKCJE BEZPIECZEŃSTWA

- Jeśli używana pasta do zębów zawiera nadtlenek, sodę albo inny wodorowęglan (często występujący w pastach do wybielania), po użyciu dokładnie oczyścić szczoteczkę i rączkę w celu uniknięcia uszkodzenia urządzenia.
- Nie używać urządzenia w przypadku dzieci, niekompetentnych osób lub osób, które nie są w stanie wyrazić swoich uczuć.
- Jeśli Twoje dziecko niedawno poddało się zabiegowi lub operacji zębów, lub dziąseł, cierpiało długotrwałymi problemami z zębami i poddało się rozległej operacji w ciągu ostatnich 2 miesięcy, lub jeśli podejrzewasz kłopoty o charakterze stomatologicznym, przed użyciem urządzenia należy skonsultować się z dentystą dla dzieci.
- Jeśli pojawią się jakieś problemy zdrowotne (np. dochodzi do znacznego krwawienia lub krwawienie nie zatrzyma się nawet po 2 tygodniach stosowania), należy zaprzestać korzystania z urządzenia i skontaktować się ze stomatologiem dziecięcym.
- Urządzenie spełnia normy bezpieczeństwa dla urządzeń elektromagnetycznych. Jednakże, jeśli Ty lub Twoje dziecko używacie jednego z następujących urządzeń: rozrusznika serca, elektrokardiografu lub innego urządzenia medycznego wszczepianego w ciało, przed użyciem skonsultuj się z lekarzem lub producentem wszczepionego urządzenia.
- Ze względów higienicznych nie używać jednej szczotki dla większej liczby osób lub z innymi ludźmi. Może to prowadzić do przeniesienia zakażenia lub zapalenia w jamie ustnej.
- Używać urządzenia wyłącznie z oryginalnymi akcesoriami przeznaczonymi do tego typu. Nie używać uszkodzonych / zdeformowanych końcówek.
- To urządzenie wraz z akcesoriami używać jedynie do celów, do których jest przeznaczone, jak opisano w niniejszej instrukcji. Urządzenie jest przeznaczone do czyszczenia zębów, dziąseł i języka. Nigdy nie używać urządzenia do innych celów.
- **UWAGA:** Istnieje ryzyko poważnego urazu w przypadku nieprawidłowego użycia urządzenia (niezgodnie z instrukcją).
- Wszystkie teksty w innych językach, a także obrazki na opakowaniu lub produkcie są przetłumaczone i wyjaśnione na końcu odpowiedniej mutacji językowej.
- Producent nie ponosi odpowiedzialności za szkody spowodowane przez niewłaściwe traktowanie urządzenia (np. **poranienia itp.**) i nie ponosi odpowiedzialności za gwarancje dotyczące urządzenia w przypadku nieprzestrzegania wyżej opisanych zasad bezpieczeństwa.

II. OPIS ELEMENTÓW STERUJĄCYCH

A – Korpus szczoteczki

A1 – przycisk wł./wył.

A2 – komora baterii

B – Szczoteczka (2 szt.)

B1 – końcówka szczoteczki

B2 – kolorowy pierścień do rozróżniania użytkowników

C – Pokrywa baterii

Uwaga: Szczoteczki zamienne można nabyć pod numerem zamówienia ETA071090100.

III. INSTRUKCJA OBSŁUGI

Usunąć opakowanie i wyjąć urządzenie oraz jego akcesoria. Przed pierwszym użyciem przemyć części, które stykają się z jamą ustną w czystej ciepłej wodzie użytkowej.

WŁOŻENIE BATERII

Według rys. 1, zdjęć pokrywę baterii (C), do przestrzeni (A2) włożyć nową baterię typu AAA (w zestawie). Zamknąć pokrywę. W zależności od włączonego trybu czyszczenia i użyciej baterii szczoteczka pracuje około 3–6 godzin, co przy stosowaniu 2x dziennie 2 minuty odpowiada 3 miesiącom pracy.

UŻYCIE

Przed użyciem należy połączyć końcówkę szczoteczki B z korpusem szczoteczki A wg rys.

1. Aby zdjęć końcówkę szczoteczki, postępuj odwrotnie. **Nie należy włączać urządzenia, gdy nie jest zamontowana szczoteczka!**

Namoczyć szczoteczkę i nałożyć na nią niewielką ilość pasty do zębów. Następnie przyłożyć szczoteczkę do zębów dziecka pod niewielkim kątem w stosunku do dziąseł (patrz rys. 2A) i włączyć naciskając przycisk A1. Po włączeniu urządzenia lekko naciskając powoli przesuwając szczoteczkę wzdłuż zębów i z powrotem, aby nie ominąć żadnej części lub zęba. Każdy ząb czyścić ok. 2–3 sekundy. Czyszczenie każdej części jamy ustnej (kwadranty) powinno trwać w przybliżeniu 30 sekund (patrz rys. 2B), po upływie tego czasu na zmianę kwadrantu zwrócić uwagę i na krótko są przerwane wibracje. Po użyciu należy urządzenie wyłączyć naciskając przycisk A1.

Czas pracy szczoteczki jest ograniczony do 2 minut, co jest czas czyszczenia, polecany przez ekspertów. Jeśli chcesz kontynuować czyszczenie, wystarczy włączyć szczoteczkę ponownie.

Uwagi

- Jeśli jest to pierwsza soniczna szczoteczka do zębów twojego dziecka i nie ma ono doświadczenia z taką technologią oczyszczania, może trochę potrwać, zanim przyzwyczai się do specyficznych drgań. Wielu użytkowników jednak dodaje, że po kilkakrotnym użyciu szybko przyzwyczało się do czyszczenia i czyszczenie stało się zupełnie naturalne.
- Nie naciskać na zęby zbyt mocno.
- Szczoteczka może być również używana, jeśli masz stały aparat ortodontyczny, licówki, koronki itd. Należy jednak pamiętać, że w przypadku stosowania na aparat ortodontyczny włosie szczoteczki zużywa się szybciej.
- Po 3 miesiącach użytkowania, zalecamy wymienić szczoteczkę B na nową. Wymień szczoteczkę szybciej, jeśli zauważysz znaczne zużycie lub uszkodzenie.

IV. CZYSZCZENIE I KONSERWACJA

W celu zachowania maksymalnej higieny szczoteczki B po każdym użyciu należy ją wyczyścić! Do czyszczenia korpusu szczoteczki nie używaj alkoholu, octu ani wybielacza, ponieważ może to spowodować jego odbarwienie. Kończówkę szczoteczki B1 i korpus szczoteczki A opłukać pod bieżącą wodą, korpus szczoteczki, a następnie przetrzeć wilgotną. Korpusu szczoteczki A nie zanurzać nigdy w wodzie. Do czyszczenia nigdy nie używać również zmywarki!

Przed ponownym użyciem należy korpus szczoteczki A pozostawić do wyschnięcia.

Urządzenie wraz ze wszystkimi akcesoriami przechowywać w suchym i bezpiecznym miejscu wolnym od kurzu niedostępnym dla dzieci i osób nieodpowiedzialnych.

V. EKOLOGIA



Jeżeli tylko pozwoliły na to rozmiary, na wszystkich elementach wydrukowano znaki materiałów zastosowanych do produkcji opakowań, komponentów i wyposażenia, jak również ich przetwarzania wtórnego. Symbole umieszczone na produktach lub w załączonej dokumentacji oznaczają, że zastosowanych elementów elektrycznych lub elektronicznych nie można poddawać utylizacji wraz z odpadem komunalnym. Produkt należy odnieść do specjalnych punktów zbiorczych, w których będą przyjęte bez opłaty. Dzięki poprawnej utylizacji pomogą Państwo zachować cenne źródła i pomogą w profilaktyce ewentualnych negatywnych wpływów na środowisko naturalne i zdrowie ludzkie. W celu uzyskania innych szczegółowych informacji dotyczących utylizacji należy zwrócić się do najbliższego urzędu lub punktu zbiorczego (www.elektroeko.pl). Niewłaściwy sposób utylizacji urządzenia może podlegać karze – zgodnie z przepisami krajowymi i międzynarodowymi. Rozładowaną baterię należy usunąć w odpowiedni sposób poprzez specjalne punkty zbioru. Nigdy nie należy likwidować baterii przez spalanie!

VI. DANE TECHNICZNE

Waga ok. (g)	30
Klasa izolacyjna	III.
Wymiary produktu (mm)	170 x 25 x 25

Zmiana specyfikacji technicznych i akcesoriów w zależności od modelu produktu jest zastrzeżona przez producenta. Wymiana elementów, które wymagają ingerencji do części elektrycznej urządzenia może wykonać wyłącznie specjalistyczny serwis! Nie dotrzymanie wskazówek producenta powoduje utratę prawa do napraw gwarancyjnych!

OSTRZEŻENIA I SYMBOLE UŻYTE NA URZĄDZENIACH, OPAKOWANIACH LUB W INSTRUKCJI:

HOUSEHOLD USE ONLY – Tylko do zastosowania w gospodarstwie domowym. DO NOT IMMERSE IN WATER OR OTHER LIQUIDS – Nie zanurzać do wody lub innych cieczy.



TO AVOID DANGER OF SUFFOCATION, KEEP THIS PLASTIC BAG AWAY FROM BABIES AND CHILDREN. DO NOT USE THIS BAG IN CRIBS, BEDS, CARRIAGES OR PLAYPENS. THIS BAG IS NOT

A TOY. – Niebezpieczeństwo uduszenia. Tego worka nie należy używać w kołyskach, łóżeczkach, wózkach lub kojcach dziecięcych. Torebkę z PE położyć w miejscu będącym poza zasięgiem dzieci. Torebka nie służy do zabawy!

Symbol  oznacza OSTRZEŻENIE

ZÁRUČNÍ PODMÍNKY

Na výrobek uvedený v tomto záručním listu je poskytována záruka po dobu dvacet čtyři měsíců od data prodeje spotřebiteli.

Záruka se vztahuje na poruchy a závady, které v průběhu záruční doby vznikly chybou výroby nebo vadou použitých materiálů.

Výrobek je možno reklamovat u prodejce, který výrobek prodal spotřebiteli nebo v autorizovaném servisu.

Při reklamaci je nutné předložit: reklamovaný výrobek, originální nákupní doklad, ve kterém je zřetelně uveden typ výrobku a jeho datum prodeje spotřebiteli, případně tento řádně vyplněný záruční list. Záruka platí pouze tehdy, je-li výrobek používán podle návodu k obsluze a připojen na správné síťové napětí.

Spotřebitel ztrácí nárok na záruční opravu nebo bezplatný servis v případě:

- zásahu do přístroje neoprávněnou osobou.
- nesprávné nebo neodborné montáže výrobku.
- poškození přístroje vlivem živelné pohromy.
- používání výrobku pro jiné účely, než je obvyklé.
- používání výrobku k profesionální či jiné výdělečné činnosti.
- používání výrobku s jiným než doporučeným příslušenstvím.
- nesprávné údržby výrobku.
- nepravidłného čištění výrobků zejména v případě, kdy je závada způsobena zbytky potravin, vlasů, domovního prachu nebo jiných nečistot.
- vystavení výrobku nepříznivému vnějšímu vlivu, zejména vniknutím cizích předmětů nebo tekutin (včetně elektrolytu z baterií) dovnitř.
- mechanického poškození výrobku způsobeného nesprávným používáním výrobku nebo jeho pádem.

Pokud zboží při uplatňování vady ze strany spotřebitele bude zasíláno poštou nebo přepravní službou, musí být zabaleno v obalu vhodném pro přepravu tak, aby se zabránilo poškození výrobku přepravou.

Aktuální seznam servisních středisek naleznete na: www.eta.cz

Případné další dotazy zasílejte na info@eta.cz, nebo volejte +420 545 120 545.

Veškeré náležitosti uvedené v tomto záručním listu platí pouze pro výrobky nakoupené a reklamované na území České Republiky.

Typ výrobku:

Datum prodeje:

Výrobní číslo:

Razítko a podpis prodávajícího:

ZÁRUČNÉ PODMIENKY

Na výrobok uvedený v tomto záručnom liste je poskytovaná záruka na dobu dvadsaťštyri mesiacov od dátumu prevzatia tovaru spotrebiteľom. Ak má výrobok viesť do prevádzky iný podnikateľ než predávajúci, začne záručná doba plynúť až odo dňa uvedenia výrobku do prevádzky, pokiaľ kupujúci objednal uvedenie do prevádzky najneskôr do troch týždňov od prevzatia veci a riadne a včas poskytol na vykonanie služby potrebnú súčinnosť. Záruka sa vzťahuje na vady, ktoré v priebehu záručnej doby vznikli chybou výroby alebo chybou použitých materiálov.

Výrobok je možné reklamovať v ktorejkoľvek prevádzkarni predávajúceho ktorý výrobok predal spotrebiteľovi, v ktorej je prijatie reklamácie v zmysle zákona možné, alebo osoby oprávnenej výrobcom výrobku na vykonávanie záručných opráv.

Pri reklamacii je nutné predložiť: reklamovaný výrobok, originál nákupného dokladu, v ktorom je zreteľne uvedený typ výrobku a jeho dátum predaja spotrebiteľovi prípadne tento riadne vyplnený záručný list.

Výrobok je treba používať podľa návodu na obsluhu a musí byť pripojený na správne sieťové napätie.

Pokiaľ výrobok pri uplatňovaní poruchy zo strany spotrebiteľa bude zasielaný poštou alebo prepravnou službou, musí byť zabalený v obale vhodnom pre prepravu tak, aby sa zabránilo poškodeniu výrobku prepravou.

Aktuálny zoznam servisných stredísk nájdete na: **www.eta.sk**

Prípadné ďalšie dotazy zasielajte na **info@eta.cz** alebo volajte +420 545 120 545.

Všetky náležitosti uvedené v tomto záručnom liste platia len pre výrobky nakúpené a reklamované na území Slovenskej Republiky.

Typ prístroja:

Dátum predaja:

Výrobné číslo:

Pečiatka a podpis predajca:

WARUNKI GWARANCJI

- 1) Niniejsza gwarancja dotyczy produktów produkowanych pod marką **ETA**, zakupionych w sklepach na terytorium Rzeczypospolitej Polskiej.
- 2) Okres gwarancji wynosi 24 miesiące od daty zakupu produktu.
- 3) Naprawy gwarancyjne odbywają się na koszt Gwaranta we wskazanym przez Gwaranta Autoryzowanym Zakładzie Serwisowym.
- 4) Gwarancją objęte są wady produktu spowodowane wadliwymi częściami i/lub defektami produkcyjnymi.
- 5) Gwarancja obowiązuje pod warunkiem dostarczenia do Autoryzowanego Zakładu Serwisowego urządzenia w kompletnym opakowaniu albo w opakowaniu gwarantującym bezpieczny transport wraz z kompletem akcesoriów oraz z poprawnie i czytelnie wypełnioną kartą gwarancyjną i dowodem zakupu (paragon, faktura VAT, etc.).
- 6) Autoryzowany Zakład Serwisowy może odmówić naprawy gwarancyjnej jeśli Karta Gwarancyjna nosić będzie widoczne ślady przeróbek, jeżeli numery produktów okażą się inne niż wpisane w karcie gwarancyjnej a także jeśli numer dokumentu zakupu oraz data zakupu na dokumencie różnią się z danymi na Karcie Gwarancyjnej.
- 7) Usterki ujawnione w okresie gwarancji będą usunięte przez Autoryzowany Zakład Serwisowy w terminie 14 dni roboczych od daty przyjęcia produktu do naprawy przez zakład serwisowy, termin ten może być przedłużony do 21 dni roboczych w przypadku konieczności sprowadzenia części zamiennych z zagranicy.
- 8) Gwarancją nie są objęte:
 - wadliwe działanie lub uszkodzenie spowodowane niewłaściwym użytkowaniem (np. znaczące zabrudzenie urządzenia, zarówno wewnątrz jak i na zewnątrz, zalanie płynami itp.) lub użytkowanie niezgodne z instrukcją obsługi i przepisami bezpieczeństwa
 - zużycie towaru przekraczające zakres zwykłego używania przez indywidualnego odbiorcę końcowego (zwłaszcza jeżeli był wykorzystywany do profesjonalnej lub innej czynności zarobkowej)
 - uszkodzenia spowodowane czynnikami zewnętrznymi (w tym: wylądowaniami atmosferycznymi, przepięciami sieci elektrycznej, środkami chemicznymi, czynnikami termicznymi) i działaniem osób trzecich
 - uszkodzenia powstałe w wyniku podłączenia urządzenia do niewłaściwej instalacji współpracującej z produktem
 - uszkodzenia powstałe w wyniku zalania wodą, użycia nieodpowiednich baterii (np. ładowanych powtórnie baterii nie będących akumulatorami)
 - produkty nie posiadające wypełnionej przez Sprzedawcę Karty Gwarancyjnej
 - produkty z naruszoną plombą gwarancyjną lub wyraźnymi oznakami ingerencji przez osoby trzecie (nie będące Autoryzowanym Zakładem Serwisowym lub nie działające w jego imieniu i nie będące przez niego upoważnionymi)
 - kable przyłączeniowe, piloty zdalnego sterowania, słuchawki, baterie
 - uszkodzenia powstałe wskutek niewłaściwej konserwacji urządzenia
 - uszkodzenia powstałe w wyniku zdarzeń losowych (np. powódź, pożar, klęski żywiołowe, wojna, zamieszki, inne nieprzewidziane okoliczności)
 - czynności związane ze zwykłą eksploatacją urządzenia (np. wymiana baterii)
 - zapisane na urządzeniu dane w formie elektronicznej (w szczególności Gwarant zastrzega sobie prawo do sformatowania nośników danych zawartych w urządzeniu, co może skutkować utratą danych na nich zapisanych)
 - **uszkodzenia (powodujące np. brak odpowiedzi urządzenia lub jego nie włączanie się) powstałe wskutek wgrania nieautoryzowanego oprogramowania.**
- 9) Jeżeli Autoryzowany Zakład Serwisowy stwierdzi, iż przyczyną awarii urządzenia są przypadki wymienione w pkt. 8 lub nie stwierdzi żadnego uszkodzenia, koszty serwisu oraz całkowite koszty transportu urządzenia pokrywa nabywca.

- 9) W wypadku wystąpienia wypadków wymienionych w pkt. 8 Autoryzowany Zakład Serwisowy wyceni naprawę urządzenia i na życzenie klienta może dokonać naprawy odpłatnej. Uszkodzenia urządzenia powstałe w wyniku wypadków opisanych w pkt. 8 powodują utratę gwarancji.
- 10) Wszelkie wadliwe produkty lub ich części, które zostały w ramach naprawy gwarancyjnej wymienione na nowe, stają się własnością Gwaranta.
- 11) W wypadku gdy naprawa urządzenia jest niemożliwa lub spowodowałaby przekroczenie terminów określonych w pkt. 7 a także kiedy naprawa wiązałaby się z poniesieniem przez Gwaranta kosztów niewspółmiernych do wartości urządzenia Gwarant może wymienić Klientowi urządzenie na nowe o takich samych lub wyższych parametrach. W razie niedostarczenia urządzenia w komplecie Gwarant może wymienić jedynie zwrócone części urządzenia lub dokonać zwrotu zapłaconej ceny jednak wówczas jest upoważniony do odjęcia kosztu części zużytych lub nie dostarczonych przez użytkownika (np. baterii, słuchawek, zasilacza) wraz z reklamowanym urządzeniem.
- 12) Okres gwarancji przedłuża się o czas przebywania urządzenia w Autoryzowanym Zakładzie Serwisowym.
- 13) W wypadku utraty karty gwarancyjnej nie wydaje się jej duplikatu.
- 14) Producent może uchylić się od dotrzymania terminowości usługi gwarancyjnej gdy zaistnieją zakłócenia w działalności firmy spowodowane nieprzewidywalnymi okolicznościami (tj. niepokoje społeczne, klęski żywiołowe, ograniczenia importowe itp).
- 15) Gwarancja nie wyklucza, nie ogranicza ani nie zawiesza praw konsumenta wynikających z niezgodności towaru z umową sprzedaży.
- 16) W sprawach nieuregulowanych niniejszymi warunkami mają zastosowanie przepisy Kodeksu Cywilnego.

Uszkodzenie wyposażenia nie jest automatycznie powodem dla bezpłatnej wymiany kompletnego urządzenia. Jeżeli reklamujesz słuchawki, pilota, kable przyłączeniowe lub inne akcesoria NIE PRZYSYŁAJ całego urządzenia. Skontaktuj się ze sprzedawcą lub producentem w celu uzgodnienia sposobu przeprowadzenia procedury reklamacyjnej bez konieczności przesyłania całego kompletu do serwisu.

Kontakt w sprawach serwisowych: Digison Polska Sp. z o.o., Tel. (071) 3577027, Fax. (071) 7234552, internet: <http://www.digison.pl/sonline/>, e-mail: serwis@digison.pl

Nazwa:	Pieczęć i podpis sprzedawcy:
Data sprzedaży:	
Numer serii:	
1. Data Przyjęcia/Nr Naprawy/ Pieczęć i Podpis Serwisanta:	2. Data Przyjęcia/Nr Naprawy/ Pieczęć i Podpis Serwisanta:
3. Data Przyjęcia/Nr Naprawy/ Pieczęć i Podpis Serwisanta:	4. Data Przyjęcia/Nr Naprawy/ Pieczęć i Podpis Serwisanta:

eta

© DATE 18/4/2018

e.č.25/2018